

 2 x 1,5 mm ² 1 x 2,5 mm ²		 LED	 (*)	 (*)	 (*)	 (*)	 (*)
240 V~	Max.	150 W	100 VA	100 VA	150 VA	150 VA	150 VA
	Min.	2 W	2 VA	2 VA	2 VA	2 VA	2 VA
110 V~	Max.	75 W	50 VA	50 VA	75 VA	75 VA	75 VA
	Min.	2 W	2 VA	2 VA	2 VA	2 VA	2 VA

(*) - En cas de mauvais fonctionnement de la charge, il est impératif d'utiliser le compensateur 0 401 49.

- Indien de belasting storing vertoont, dan is het noodzakelijk de compensator 0 401 49 te gebruiken.
- In case of load malfunction, use the compensator Cat. No. 0 401 49.
- Sollten Fehlfunktionen auftreten, verwenden Sie den Kompensator Best. Nr. 0 401 49.
- En caso de mal funcionamiento de la carga, es imprescindible utilizar el compensador 0 401 49.
- Em caso de mau funcionamento da carga, utilize o condensador ref. 0 401 49.
- Σε περίπτωση κακής λειτουργίας του συνδεδεμένου φορτίου, χρησιμοποιήστε τον αντισταθμιστή αρ.καταλ. 040149 (*).
- W przypadku nieprawidłowości, zastosuj kompensator 040149 (*).
- V prípade že zátěž nepracuje správne použijte kompenzátor obj. č. 040149 (*).
- A terhelés rendellenes működése esetén használjon kompenzátort (kat.szám: 040149).
- Yük arızası durumunda 040149 (*) referanslı kompensatör kullanın.

• في حالة وجود عطل في الحمل، استخدم المعادل رقم الكاتالوج 040149.

- Charge mini
- Minimale belasting
- Minimum load

- Minimallast
- Carga mínima
- Carga minima

- Ελάχιστο φορτίο
- Minimálne obciążenie
- Minimální zátěž

- Minimális terhelés
- Minimum yük



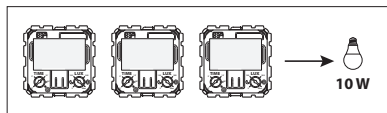
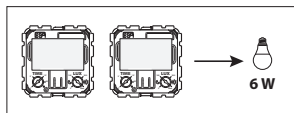
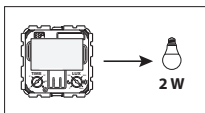

• أقل حمل



- Réglages par défaut
- Standaardinstellingen
- Default settings
- Werkseinstellungen
- Configuración por defecto
- Configurações padrão

- Εργοστασιακές ρυθμίσεις
- Ustawienia fabryczne
- Továrni nastavení
- Gyári beállítások
- Fabrika ayarları

• الإعدادات الافتراضية

	PIR		 Max.
	5 s		4 m

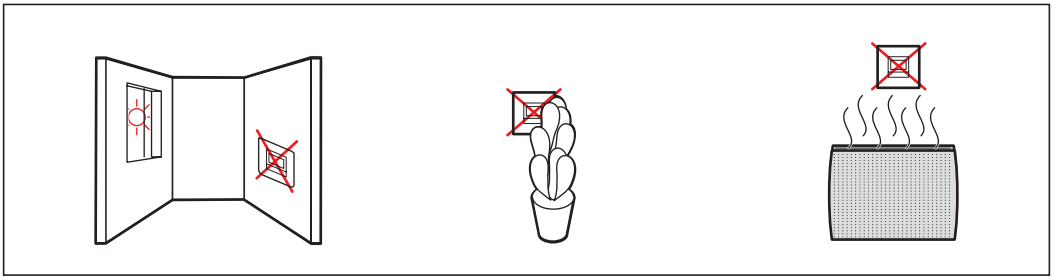
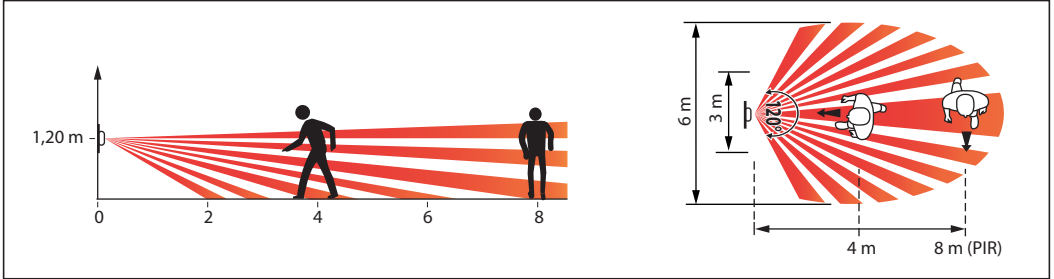

LED

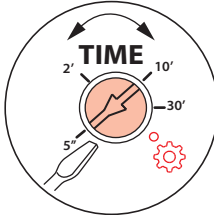

TIME

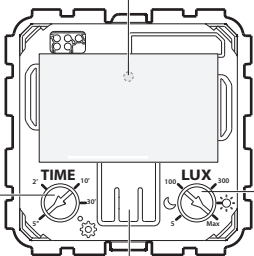

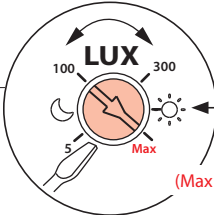

LUX

1275 lux

(Max = Lux OFF)

- Bouton poussoir
- Drukknop
- Pushbutton
- Taste
- Pulsador
- Botão

- Μπουτόν
- Przycisk
- Tlačítko
- Nyomógomb
- Buton

• زر الضغط

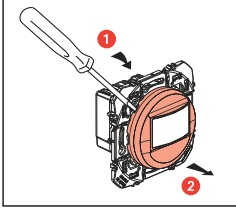



- Réglage sensibilité / distance de détection
- Instelling gevoeligheid / detectieafstand
- Sensitivity / detection distance

- Empfindlichkeit / Detektionsbereich
- Ajuste sensibilidad / distancia de detección
- Configuração da sensibilidade / distância

- Ρυθμίσεις Ευαισθησίας / Απόστασης ανίχνευσης
- Ustawienia czułości / zasięgu
- Citlivost/Vzdálenost detekce

- Érzékenység / érzékelési távolság beállítása
- Hassasiyet / algılama mesafesi ayarı

• الحساسية/مسافة الاكتشاف

(1)

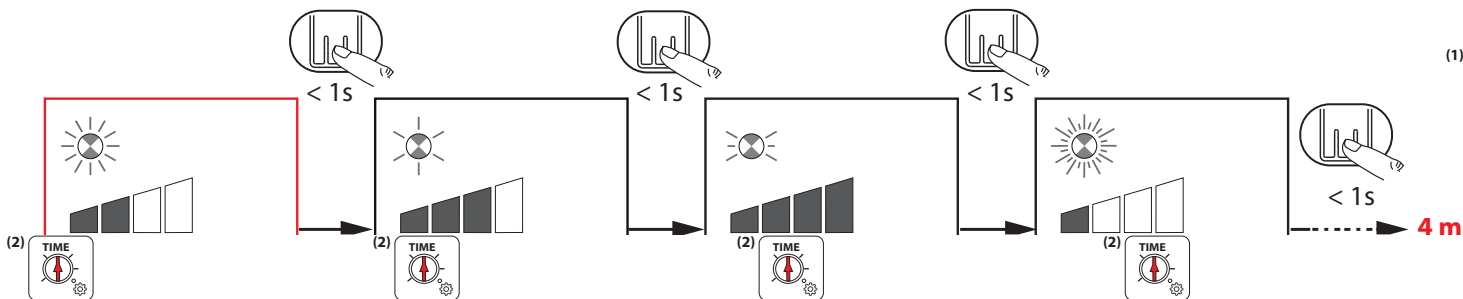

- Réglage mode d'installation
- Instelling van de werkingwijze
- Installation mode setting

- Einstellung Betriebsart
- Ajuste modo de instalación
- Configuração do modo de instalação

- Ρύθμιση τρόπου εγκατάστασης
- Ustawienia trybu instalacji
- Nastavení módu instalace

- Üzem módok beállítása további eszközök csatlakoztathatóságához
- Çalışma modu ayarı

• إعداد وضع التركيب

(1)

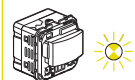

- Installation 1 détecteur - Mode standard
- Installatie 1 detector - Standaard modus
- Installation of 1 automatic switch - standard mode
- Installation von 1 Bewegungsmelder - Standardmodus
- Instalación 1 sensor - modo estándar
- Instalação de 1 interruptor automático - modo padrão

- Τοποθέτηση 1 ανιχνευτή - λειτουργία standard
- Instalacja 1 łącznika automatycznego - tryb podstawowy
- Instalace jednoho pohybového senzoru
- 1 db mozgásérzékelős kapcsoló beszerelése - standard üzemmód
- Tek sensör çalışma modu - standart mod

• تركيب 1 مفتاح أوتوماتيكي - الوضع القياسي



> 2 s

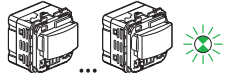

- Installation 1 à 3 détecteurs, avec fonction dérogation temporisée
- Installatie van 1 tot 3 detectoren, met getimedede schakelfunctie
- Installation of 1 to 3 automatic switches, with timed override function
- Installation von 1 bis 3 Bewegungsmelder, mit zeitgesteuerter Override-Funktion
- Instalación de 1 a 3 sensores, con función de anulación temporizada
- Instalação de 1 a 3 interruptores automáticos, com função de cancelamento temporizado

- Τοποθέτηση 1-3 ανιχνευτές, με λειτουργία χρονικού bypass
- Instalacja od 1 do 3 łączników automatycznych, z funkcją obejścia czasowego
- Instalace 1 až 3 pohybových senzorů s funkcí časového sepnutí
- 1-3db mozgásérzékelős kapcsoló beszerelése, manuálisan is bekapcsolható időzítéssel
- Zamanlı devre dışı butonu ile 1 ya da 3 sensör çalışma modu

• تركيب 1 إلى 3 مفاتيح أوتوماتيكية، مع وظيفة تجاوز محددة بوقت



> 2 s

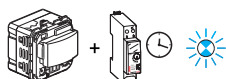

- Installation avec minuterie modulaire
- Installatie met modulaire timer
- Installation with time-lag switch
- Installation mit Zeitrelais
- Instalación con temporizador modular
- Instalação com interruptor de atraso

- Εγκατάσταση με χρονοδιακόπτη
- Instalacja z wyłącznikiem schodowym modułowym
- Instalace s časovým spínačem
- Beszerelés moduláris időrelével
- Merdiven otomatigi ile çalışma modu

• التركيب مع مفتاح تأخير زمني



> 2 s

(1)

- Installation 1 détecteur
- Installatie met 1 detector
- Installation of 1 automatic switch
- Installation von 1 Bewegungsmelder
- Instalación de 1 sensor
- Instalação de 1 interruptor automático

- Τοποθέτηση 1 ανιχνευτή
- Instalacja 1 łącznika automatycznego
- Instalace s 1 senzorem
- 1 db mozgásérzékelős kapcsoló beszerelése
- Bir sensör kurulumu

• تركيب 1 مفتاح أوتوماتيكي



- (1) • Réglage usine par défaut
- Standaardinstelling

- Default factory setting
- Werkseinstellung

- Ajuste fábrica por defecto
- Configuração padrão de fábrica

- Εργοστασιακές ρυθμίσεις
- Ustawienia fabryczne

- Továrni nastavení
- Gyári alapbeállítások

- Fabrika ayarları

• إعداد المصنع الافتراضي

- (2) • Validation : sortir du mode réglage
- Bevestiging: Verlaat de instellingsmodus

- Save and exit the settings mode
- Speichern und Einstellungsmodus verlassen

- Guardar y salir del modo de configuración
- Salvar e sair do modo de configuração

- Αποθήκευση και έξοδος από την κατάσταση ρύθμισης
- Zapamiętanie i wyjście z trybu ustawień
- Uložit nastavení a exit
- Mentés és kilépés a beállításból

- Kaydet ve ayarlar modundan çık

• الحفظ والخروج من وضع الإعدادات

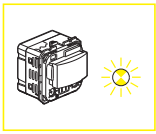

- Installation 1 détecteur mode standard (mode par défaut)
- Installatie 1 bewegingsmelder (standaard modus)
- Installation of 1 automatic switche - standard mode (default setting)
- Installation von 1 Bewegungsmelder - Standardmodus (Werkseinstellung)
- Instalación de 1 sensor en modo estándar (modo por defecto)
- Instalação de 1 interruptor automático - modo padrão (configuração padrão)
- Τοποθέτηση 1 ανιχνευτή - λειτουργία standard (εργοστασιακή ρύθμιση)
- Instalacja 1 łącznika automatycznego - tryb podstawowy (ustawienia fabryczne)
- Instalace s 1 senzorem - standardní mód (tovární nastavení)
- Egyérzékelős üzemmód - standard (gyári beállítás)
- Tek sensör çalışma modu - standart mod (Fabrika ayarı)

• تركيب 1 مفتاح أوتوماتيكي - الوضع القياسي (الإعداد الافتراضي)

- Installation 1 détecteur
- Installatie 1 detector
- Installation of 1 automatic switche
- Installation von 1 Bewegungsmelder

- Instalación de un sensor
- Instalação de 1 interruptor automático
- Τοποθέτηση 1 ανιχνευτή
- Instalacja 1 łącznika automatycznego

- Instalace 1 senzoru
- Egyetlen mozgásérzékelő bekötése (2 vezetékes)
- Bir sensör kurulumu

• تركيب 1 مفتاح أوتوماتيكي

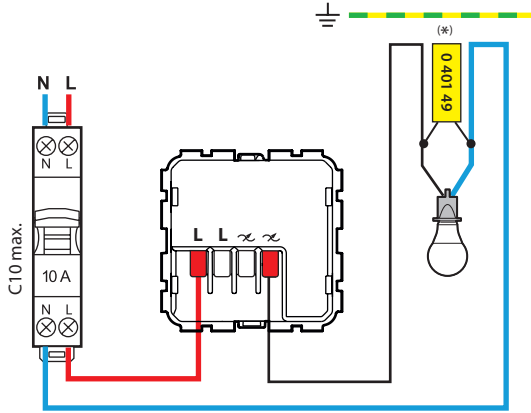

- Installation 1 détecteur + bouton(s) poussoir(s)
- Installatie van 1 detector + drukknop(pen)
- Installation of 1 automatic switch + push-button(s)
- Installation von 1 Bewegungsmelder + Taster(n)
- Instalação de un sensor + pulsador(es)
- Instalação de 1 interruptor automático + botão(ões)

- Τοποθέτηση 1 ανιχνευτή + μπουτόν
- Instalacja 1 łącznika automatycznego + przycisk(i)
- Instalace 1 senzoru + tlačítka(a)
- Egyetlen mozgásérzékelő bekötése (2 vezetékes) váltóérintkezős nyomókkal (NC)
- Bir sensör + buton kurulumu

• تركيب 1 مفتاح أوتوماتيكي + أزرار ضغط

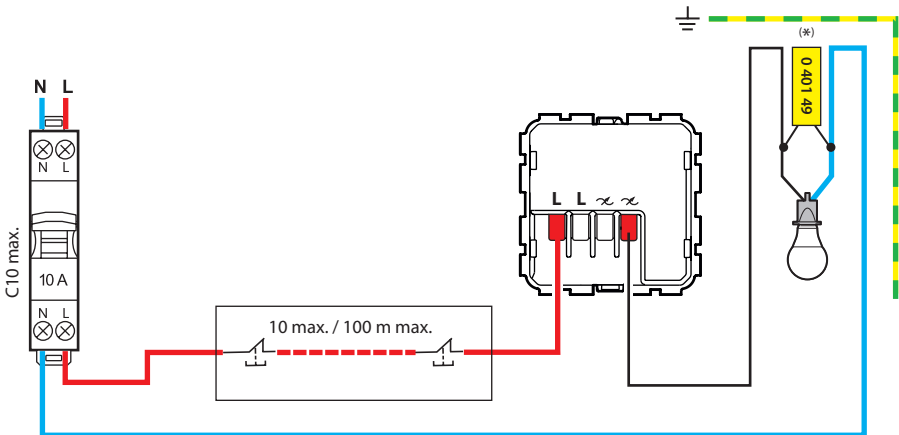

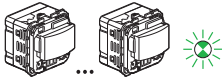

- Installation 1 à 3 détecteurs
- Installatie van 1 tot 3 detectoren
- Installation of 1 to 3 automatic switches
- Installation von 1 bis 3 Bewegungsmelder
- Instalación de 1 a 3 sensores
- Instalação de 1 a 3 interruptores automáticos

- Τοποθέτηση 1-3 ανιχνευτές
- Instalacja od 1 do 3 łączników automatycznych
- Instalace 1 až 3 senzorů
- Többérzékelős (1-3db) üzemmódu
- 1 ila 3 sensör çalıřma modu

• تركيب 1 إلى 3 مفاتيح أوتوماتيكية

- Installation 1 détecteur
- Installatie 1 detector
- Installation of 1 automatic switch
- Installation von 1 Bewegungsmelder
- Instalación de un sensor
- Instalação de 1 interruptor automático

- Τοποθέτηση 1 ανιχνευτή
- Instalacja 1 łącznika automatycznego
- Instalace 1 senzoru
- Egyetlen mozgásérzékelő bekötése (2 vezetékes)
- Bir sensör kurulumu

• تركيب 1 مفتاح أوتوماتيكي

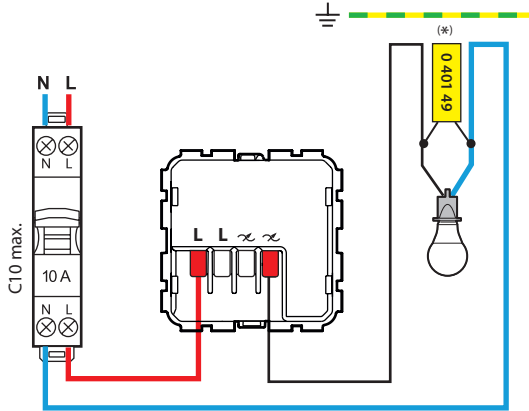

- Installation multiple 2 à 3 détecteurs en parallèle
- Meervoudige installatie 2 tot 3 melders in parallel
- Multiple installation of 2 to 3 automatic switches in parallel
- Installation von 2 bis 3 Bewegungsmeldern parallel
- Instalación múltiple de 2 a 3 detectores en paralelo
- Instalação múltipla de 2 a 3 interruptores automáticos em paralelo

- Τοποθέτηση 2-3 ανιχνευτές παράλληλα
- Instalacja z równoległym użyciem 2 lub 3 łączników automatycznych
- Instalace 2 až 3 senzorů paralelně
- Több mozgásérzékelő bekötése (2 vezetékes)
- Paralel bağlantıda 2 ya da 3 sensörün çoklu kurulumu

• تركيب 2 إلى 3 مفاتيح أوتوماتيكية معًا على التوازي

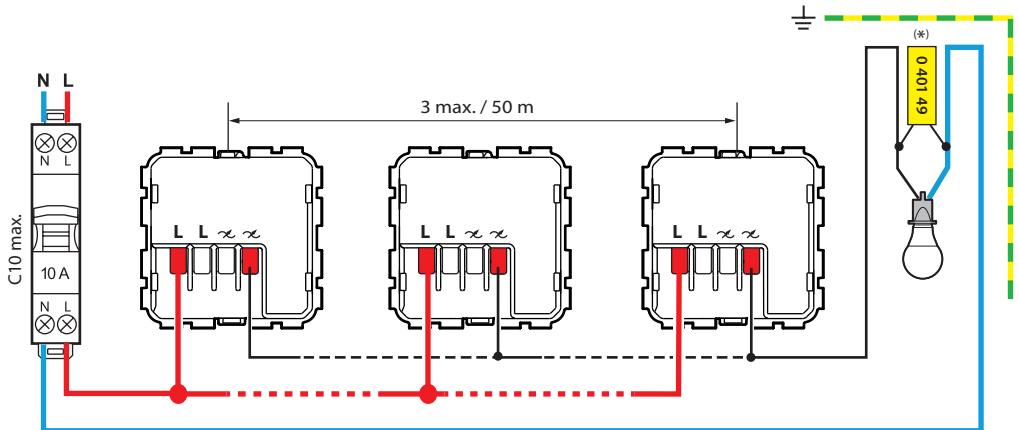

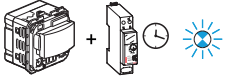

- Installation avec minuterie modulaire
- Installatie met modulaire timer
- Using with time-lag switch
- Installation mit Zeitrelais
- Instalación con temporizador modular
- Usando com interruptor de atraso

- Τοποθέτηση με χρονοδιακόπτη
- Użycie wyłącznika schodowego modułowego
- Použití s časovým spínacem
- Idorelés üzemmód
- Merdiven otomatigi ile çalı ma modu

• الاستخدام مع مفتاح تأخير زمني

L

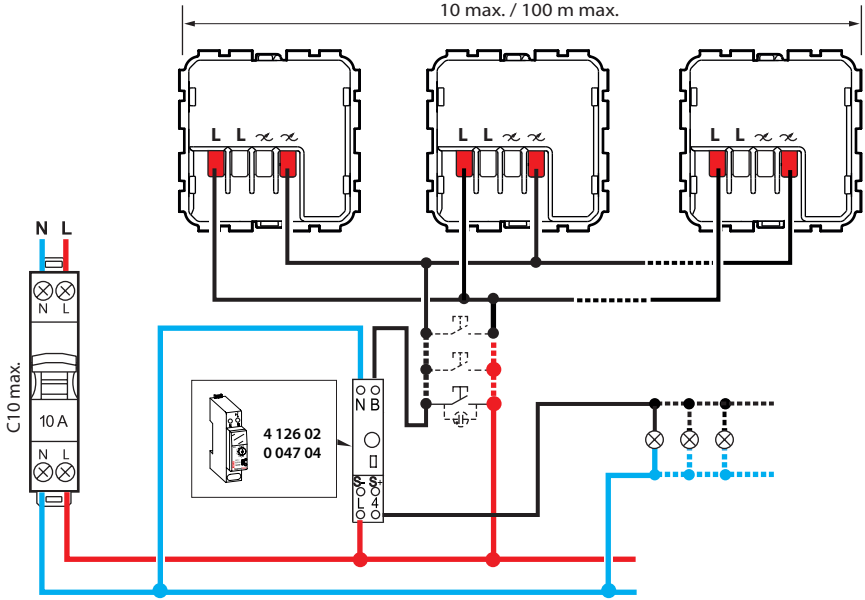

N

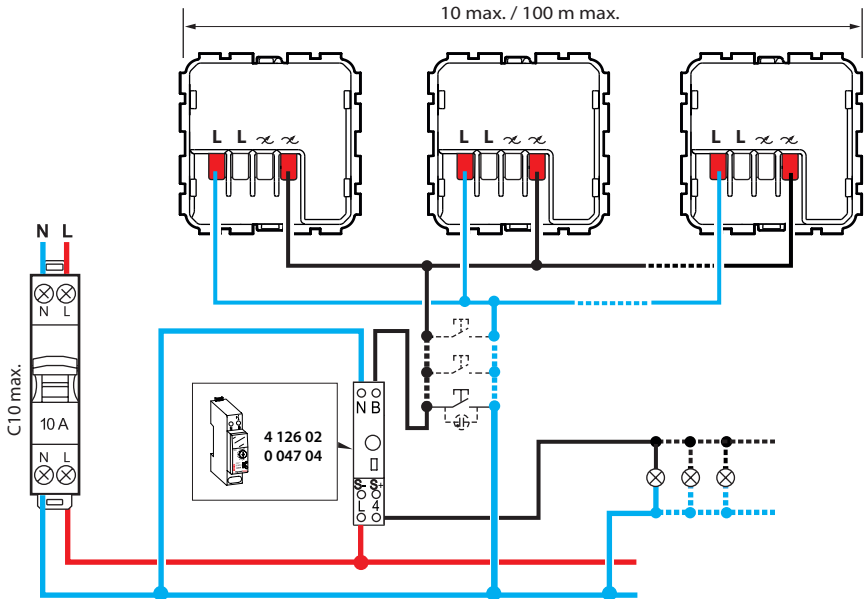

- **Mise en service**
- **Inbedrijfstelling**
- **Commissioning**

- **Inbetriebnahme**
- **Puesta en marcha**
- **Comissionamento**

- **Θέση σε λειτουργία**
- **Uruchomienie**
- **Uvedení do provozu**

- **Üzembe helyezés**
- **Devreye alma**

بدء التشغيل •

① Mettre hors tension puis installer et raccorder le(s) détecteur(s) et la minuterie modulaire.

② Mettre les détecteurs sur



③ Mettre sous tension le(s) détecteur(s) et la minuterie modulaire - LED : bleu permanent.

④ Attendre la fin de la phase d'initialisation du/des produit(s) - LED : bleu clignotant.

⑤ Régler la temporisation : le temps réglé sur la minuterie et sur le(s) détecteur(s) doit être identique ($\pm 10\%$).

① De voeding uitschakelen, vervolgens de melder(s) en de modulaire timer installeren en aansluiten.

② De detector(s) inschakelen



③ De detector(en) en de modulaire timer inschakelen - LED: permanent blauw.

④ Wachten op het einde van de initialisatiefase van het (de) product(en) - LED: blauw knipperend.

⑤ Temporisatie instellen: de op de timer en op de detector(en) ingestelde tijd moet identiek zijn ($\pm 10\%$).

① Ensure that the main circuit breaker has been switched off and that devices on the circuit are no longer being powered, then install and connect the automatic switch(es) and the time-lag switch.

② Set the automatic switch(es) to



③ Turn the power back on at the main circuit breaker - LED is lit permanent blue.

④ Wait until the LED is flashing blue.

⑤ Time delay setting: the time set on the time-lag switch and on all the automatic switch(es) must be the same ($\pm 10\%$).

① Vergewissern Sie sich, dass der Hauptschutzschalter ausgeschaltet ist und die Geräte nicht mehr unter Spannung stehen; installieren und schließen Sie dann den/die Bewegungsmelder und das Zeitrelais an.

② Stellen Sie den/die Bewegungsmelder auf



③ Schalten Sie den Strom am Hauptschutzschalter wieder ein - die LED leuchtet dauerhaft blau.

④ Warten bis die LED blau blinkt.

⑤ Einstellung der Zeitverzögerung: die am Zeitrelais und an allen Bewegungsmelders eingestellte Zeit muss gleich sein ($\pm 10\%$).

① Asegúrate de que has bajado el interruptor general y que los dispositivos en el circuito ya no reciben alimentación, luego instala y conecta el (los) sensor(es) y el temporizador modular.

② Poner el (los) sensor(es) en



③ Subir el interruptor general para que los sensores y el temporizador modular reciban alimentación - LED: azul permanente.

④ Esperar el final de la fase de inicialización del/de los producto(s) - LED: parpadeo azul.

⑤ Ajustar la temporización: el tiempo en el temporizador y en el (los) sensor(es) tiene que ser el mismo ($\pm 10\%$).

① Certifique-se de que o disjuntor principal foi desligado e que os dispositivos no circuito não estão alimentados, então instale e conecte o(s) interruptor(es) automático(s) e o interruptor de retardo de tempo.

② Defina o(s) interruptor(es) automático(s) para



③ Ligue a energia novamente no disjuntor principal - o LED está aceso em azul permanente.

④ Aguarde até que o LED esteja piscando em azul.

⑤ Configuração do atraso de tempo: o tempo definido no interruptor de atraso e em todos os interruptores automáticos deve ser o mesmo ($\pm 10\%$).

① Κόψτε το ρεύμα και στη συνέχεια εγκαταστήστε και συνδέστε τον (τους) ανιχνευτή (ες) και τον χρονοδιακόπτη

② Ρυθμίστε τον (τους) ανιχνευτή (ες) στο



③ Επαναφέρετε το ρεύμα στους ανιχνευτές και στο χρονοδιακόπτη - LED : ανάβει μπλε

④ Περιμένετε μέχρι το LED να αναβοσβήνει μπλε

⑤ Ρύθμιση της χρονοκαυστήρησης: ο χρόνος που ρυθμίζεται στον χρονοδιακόπτη και τους ανιχνευτές πρέπει να είναι ίδιος ($\pm 10\%$)

① Upevníj si, že hlavní vypínač proudu zůstal vypnutý a že zařízení v obvodu již nejsou napájena, a následně zainstaluj i podłącz lúčnik(i) automatyczny(e) oraz wylúčnik schodowy modułowy.

② Ustaw lúčnik(i) automatyczne w pozycję



③ Wlúč ponownie zasilanie głównym wylúčnikiem proudu – dioda LED świeci ciáglym niebieskim światłem

④ Poczekaj, až dioda LED zacznie migać na niebiesko

⑤ Ustawienie opóźnienia czasowego: czas ustawiony na wylúčniku schodowym modułowym i na wszystkich lúčnikach automatycznych musi bý taki sam (+/-10%)

① Ujistěte se, že byl vypnut hlavní jistič a že zařizení v obvodu již nejsou napájena, poté nainstalujte a připojte pohybový senzor (senzory) a časový spínač

② Nastavte senzor(y) na



③ Znovu zapněte napájení na hlavním jističi - LED svítí trvale modře

④ Počkejte dokud LED nazačne blikat modře

⑤ Nastavení časového zpoždění: čas nastavený na časovém spínači a na všech pohybových senzorech musí bý stejný (+/-10%)

① Gyözödjön meg arról, hogy a fő megszakító ki van kapcsolva és az áramkörben lévő eszközök már nincsenek feszültség alatt. Ezután kösse be a mozgásérzékelős kapcsolót és az időrelét.

② Állítsa a mozgásérzékelős kapcsoló potenciométerét ezen pozícióba



③ Helyezze feszültség alá az eszközöket az áramkörhöz tartozó kismegszakító bekapcsolásával.

④ A kéken villogó LED jelzi a helyesen beállított üzemmódot.

⑤ Időzítés beállítása: az időrelén és a mozgásérzékelős kapcsolókon ugyanazon időzítési értéket állítson be (+/-10%)

① Ana sigortanın kapalı olduğundan ve cihazlara artık enerji verilmediğinden emin olun, ardından sensörleri ve zaman gecikmeli anahtar (merdiven otomatığı) bağlantılarını yapın

② Sensörleri şu şekilde ayarlayın



③ Ana sigortayı tekrar açın - LED sabit bir şekilde mavi yanar

④ LED mavi renkte yanıp sönene kadar bekleyin

⑤ Zaman geciktirme ayarı: zaman gecikmeli anahtarda (merdiven otomatığı) ve tüm sensörlerde ayarlanan süre aynı olmalıdır (+/- %10)

① تأكد من إيقاف تشغيل قاطع الدائرة الكهربائية الرئيسي ومن توقف إمداد الطاقة إلى الأجهزة المتصلة بالدائرة الكهربائية، ثم ركب المفاتيح الأوتوماتيكية ومفتاح التأخير الزمني وقم بتوصيلها.

② اضبط المفاتيح الأوتوماتيكية على



③ أعد تشغيل قاطع الدائرة الكهربائية الرئيسي - يضيء مصباح LED بلون أزرق ثابت.

④ انتظر حتى يومض مصباح LED باللون الأزرق.

⑤ إعداد التأخير الزمني: يجب أن يكون الوقت المضبوط بمفتاح التأخير الزمني وكل المفاتيح الأوتوماتيكية واحدًا (±10%).

- Localisation : lumière ambiante insuffisante - LED : vert permanent
- Locatie: onvoldoende omgevingslicht - LED: permanent groen
- Locator function when natural light level is low - Permanent green LED
- Beleuchtungsfunktion bei geringem Tageslicht - LED leuchtet permanent grün
- Ubicación: luz de ambiente insuficiente - LED: verde permanente
- Função localizador quando o nível de luz natural é baixo - LED verde permanente
- Λειτουργία φωτεινού εντοπισμού όταν το φυσικό φως είναι χαμηλό - LED συνεχές πράσινο
- Funkcja lokalizatora przy słabym oświetleniu naturalnym - Zielona dioda LED
- Funkce lokátoru při nízké úrovni přirozeného světla - stálá zelená LED
- Folyamator zöld fényvisszajelzés - elégtelen környezeti fény esetén
- Doğal ışık seviyesi düşük olduğunda konum belirleme işlevi - Sabit yanar yeşil LED

• وظيفة الكاشف عند انخفاض مستوى الإضاءة الطبيعية - مصباح LED مضاء بلون أخضر ثابت

- Détection : Lumière ambiante supérieure au réglage (LUX) - LED : Clignotement vert si détection
- Detectie: Omgevingslicht boven de instelling (LUX) - LED: Groen knipperend bij detectie
- Detection: Natural light level is greater than the 'LUX' setting - Flashing green LED when detection
- Detektion: Die natürliche Lichtstärke ist größer als die «LUX»-Einstellung - LED blink grün bei Detektion
- Detección: luz de ambiente superior al ajuste (LUX) - LED; parpadeo verde cuando se detecta
- Detecção: O nível de luz natural é maior do que a configuração 'LUX' - LED verde intermitente durante a detecção
- Ανίχνευση : Το φυσικό φως είναι μεγαλύτερο από τη ρύθμιση LUX - LED : Αναβοβλίνει πράσινο όταν υπάρξει ανίχνευση
- Wykrywanie: poziom światła naturalnego jest większy niż ustawienie „LUX” - miga zielona dioda LED
- Detekce: Úroveň přirozeného světla je vyšší než nastavení „LUX” - bliká zelená LED při detekci
- Érzékelésnél felvilágító zöld fényjelzés - a beállított értéknél nagyobb környezeti fény esetén
- Doğal ışık seviyesi 'LUX' ayarından daha yüksek olduğu durumda - Algılama sırasında yanıp sönen yeşil LED

• الاكتشاف: مستوى الإضاءة الطبيعية أكبر من إعداد شدة الإضاءة "لكس" - مصباح LED يومض باللون الأخضر عند الاكتشاف

